

FIX SZÚNYOGHÁLÓ RENDSZEREK

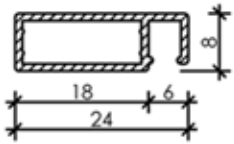

atenád[®]
Minőségi Árnyékolástechnikai Termékek



Alkalmazás:

Nyílászárók, nyílások fix szúnyoghálóval történő ellátásának egyszerű megoldása. Stabil, erős keretszerkezet, rejtett sarokelemekkel. A termék rögzítése kívülről történik, előre elkészített furatokon keresztül. A furatokat úgy készítjük el, hogy a profil teljes vastagságát átfúrjuk 4mm vastag fúrószárral, majd a külső oldalon 8-as furatra bővítjük a furatot. Alkalmazhatunk lépcsős kialakítású fúrószárat, így egy művelettel elvégezhetjük a fúrási műveletet. Csavarozáshoz ajánlott lencsefejű csavart alkalmazni. Csavarok behajtása után a külső oldalon lévő 8-as lyukakba takaró kupakot helyezünk. Csak olyan helyen lehet alkalmazni, ahol kívülről megközelíthető a nyílászáró.

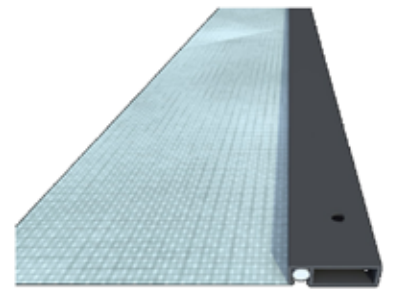
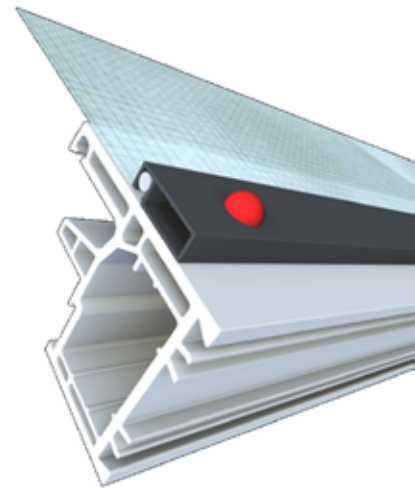

4-es furat készítése

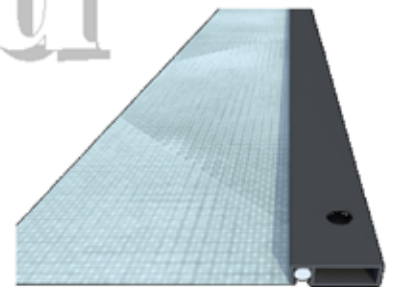

8-as furatra bővítjük a felső profil furatát

Műszaki jellemzők:

- Keret: extrudált alumínium profilból, a sarkoknál gérbé vágva
- Sarokelem: műanyag rejtett sarokelem
- Alapszín: fehér (RAL 9016), barna (RAL 8019)
- Bármely RAL színre színterézhető
- Aranytölgy, dió, vagy mahagóni színű renolit fólia bevonattal is rendelhető
- Egyedi renolit fólia bevonat is rendelhető az Atenád színminta alapján
- Háló: szürke színű, UV álló, üvegszál
- Rögzítés: kívülről csavarral
- Bármely nyílászáró típusra felszerelhető (műanyag, alumínium, fa)
- Profilból egyedi alakzatok is elkészíthetők
- Ajánlott maximális szélesség: 1800 mm
- Ajánlott maximális magasság: 1800 mm
- Ajánlott maximális felület: 3,24 nm

Felmérés: Minimális szélességi méret meghatározása: $X+48\text{mm}=\text{Gyártási méret}$

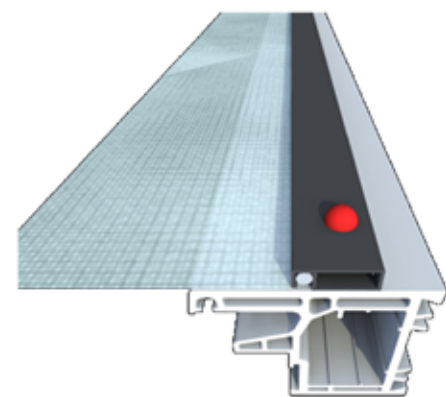
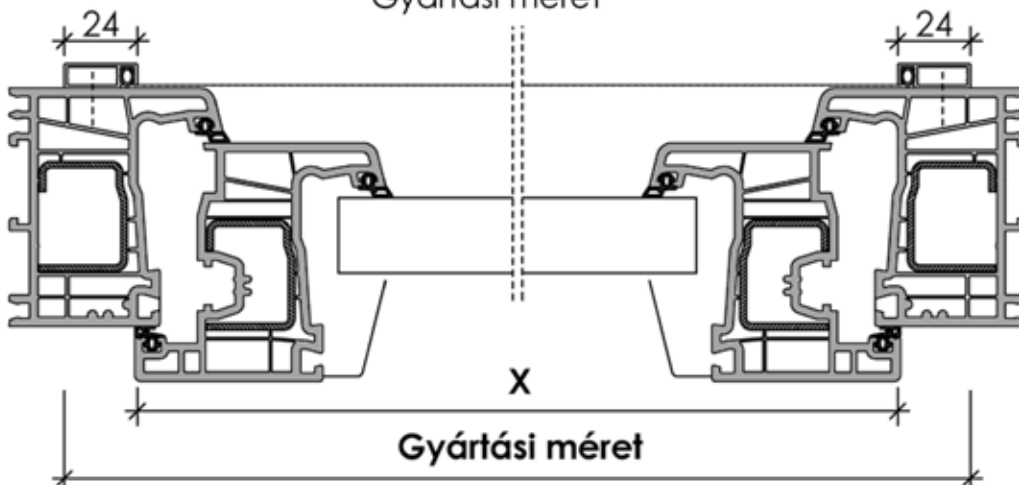

Csavar behajtása, takaró kupak behelyezése

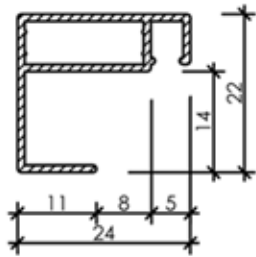

Alkalmazás:

Nyílászárók, nyílások fix szúnyoghálóval történő ellátásának tökéletes megoldása. Stabil, erős keret szerkezet, rejtett sarokelemekkel. A termék nagy előnye, hogy nem kell kívülről megközelíteni a nyílászárót (emelet), belülről is felszerelhető a nyílászáró külsejére. Ráfordítható rögzítő füleknek köszönhetően bármikor egyszerűen le és felszerelhető. A keret külső oldalán nem látszódnak a rögzítési pontok. Víztetővel, szellőzővel ellátott nyílászárókra ideális szúnyogháló.

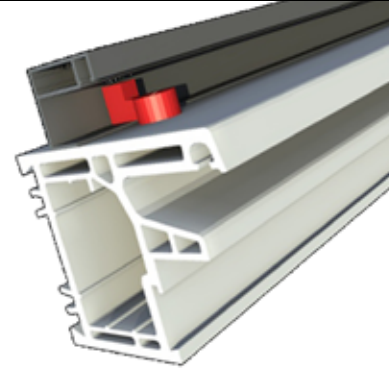

Műszaki jellemzők:

- Keret: extrudált alumínium profilból, a sarkoknál gérbe vágva
- Sarokelem: műanyag, rejtett sarokelem
- Alapszínek: fehér (RAL 9016), barna (RAL 8019)
- Bármely RAL színre színterezhető
- Aranytölgy, dió, vagy mahagóni színű renolit fólia bevonattal is rendelhető
- Egyedi renolit fólia bevonat rendelhető az Atenád színminta alapján
- Háló: szürke színű, UV álló, üvegszálaz
- Rögzítő fül: műanyag, csavarral rögzíthető
- Bármely nyílászáró típusra felszerelhető (műanyag, alumínium, fa)
- Profilból egyedi alakzatok is elkészíthetőek
- Ajánlott maximális szélesség: 1800 mm
- Ajánlott maximális magasság: 1800 mm
- Ajánlott maximális felület: 3,24 nm

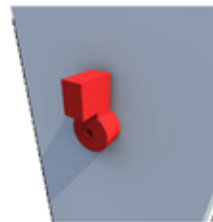

Csavarozza fel a rögzítő elemeket az ablakkeretre

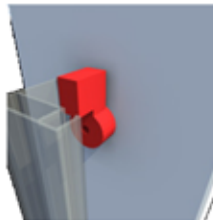
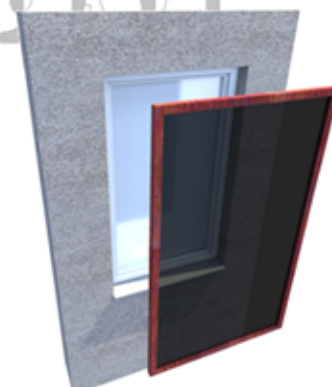

Felmérés:

Minimális szélességi méret meghatározása: $X+48\text{mm}$ = Gyártási méret

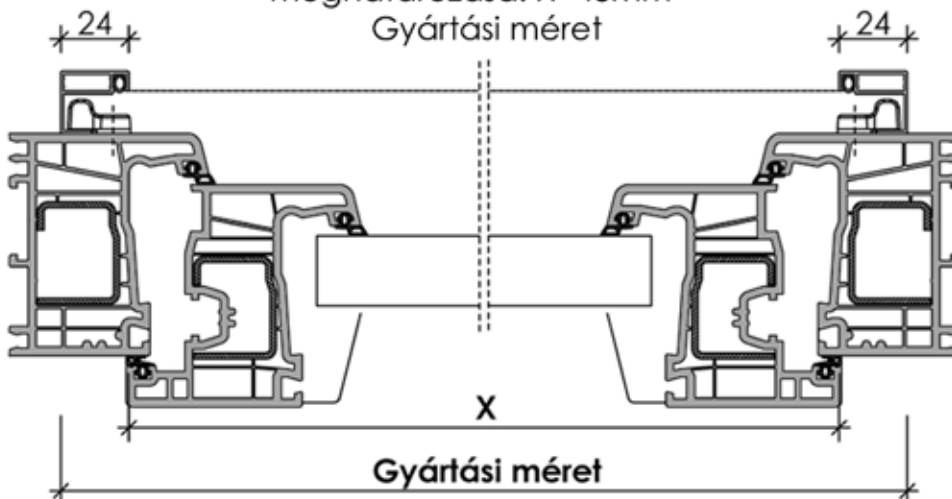

Majd helyezze fel a fix szúnyogháló keretét az ablakkeretre

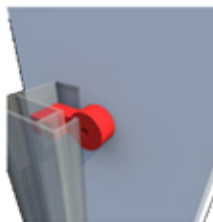

Végül fordítsa el 90°-al a rögzítő elemeket

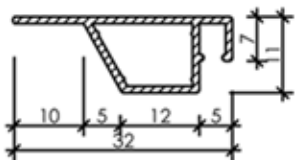

Alkalmazás:

Ablakok fix szúnyoghálóval történő ellátásának praktikus megoldása. A termék nagy előnye, hogy nem kell kívülről megközelíteni a nyílászárót (emelet), bentől is felszerelhető a nyílászáró külsejére. Akár meglévő redőny esetén is alkalmazható. Az elfordítható rögzítő klipszek segítségével bármikor egyszerűen le és felszerelhető. A keret külső oldalán a rögzítési pontok nem láthatóak.

Gyártási adatok:

- Perem méret = gyártási méret
- Termék színe
- Elfordítható rögzítő klipsz mérete, darabszáma

Műszaki jellemzők:

- Keret: extrudált alumínium profilból, a sarkoknál gérbe vágva
- Alapszínek: fehér (RAL 9016), barna (RAL 8019)
- Bármely RAL színre színterezhető
- Aranytölgy, dió, vagy mahagóni színű renolit fólia bevonattal is rendelhető
- Egyedi renolit fólia bevonat rendelhető az Atenád színminta alapján
- Háló: szürke színű, UV álló, üvegszálás
- Sarokelem: műanyag rejtett sarok
- Rögzítő klipsz: elfordítható fém
- Bármely nyílászáró típusra felszerelhető (műanyag, alumínium, fa) melynek a külső peremkialakítása megfelelő
- Profilból egyedi alakzatok is elkészíthetők
- Ajánlott maximális szélesség: 1200 mm
- Ajánlott maximális magasság: 1200 mm
- Ajánlott maximális felület: 1,44 nm

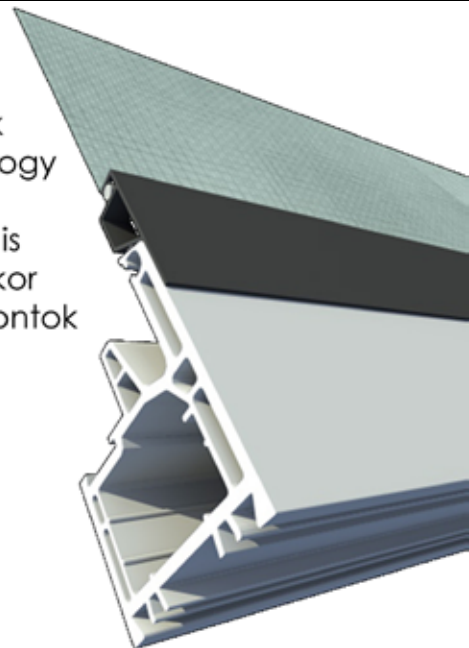

Rögzítő klipszek felszegecselése

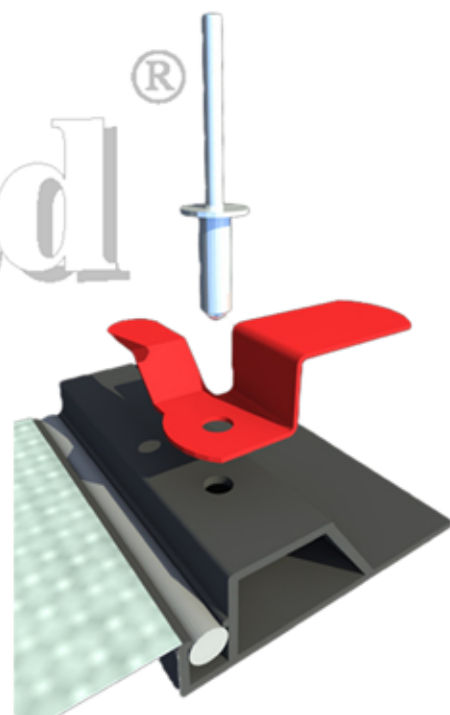

Felmérés:

Gyártási méret

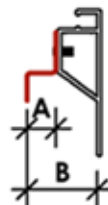
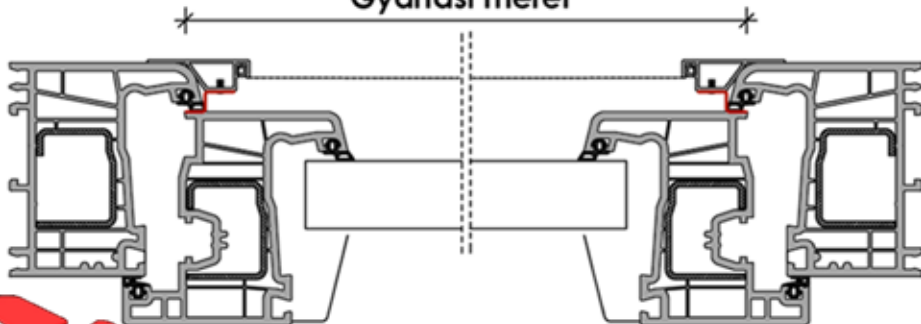

Elfordítható klipszek méretei:

A	Klipsz tényleges magassága	5	8	10
B	Klipsz + profil	15	18	20

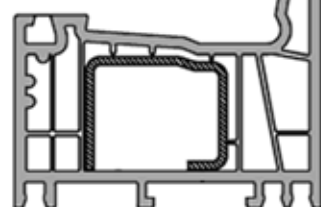

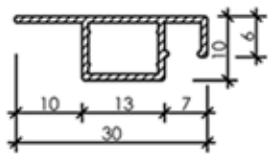

Alkalmazás:

Ablakok fix szúnyoghálóval történő ellátásának praktikus megoldása. A termék nagy előnye, hogy nem kell kívülről megközelíteni a nyílászárót (emelet), bentről is felszerelhető a nyílászáró külsejére. Akár meglévő redőny esetén is alkalmazható. Az elfordítható rögzítő klipszek segítségével bármikor egyszerűen le és felszerelhető. A keret külső oldalán a rögzítési pontok nem láthatóak.

Gyártási adatok:

- Perem méret = gyártási méret
- Termék színe
- Elfordítható rögzítő klipsz mérete, darabszáma

Műszaki jellemzők:

- Keret: extrudált alumínium profilból, a sarkoknál gérbé vágva
- Alapszínek: fehér (RAL 9016), barna (RAL 8019)
- Bármely RAL színre színterezhető
- Aranytölgy, dió, vagy mahagóni színű renolit fólia bevonattal is rendelhető
- Egyedi renolit fólia bevonat rendelhető az Atenád színminta alapján
- Háló: szürke színű, UV álló, üvegszálaz
- Sarokelem: fém rejtett sarok
- Rögzítő klipsz: elfordítható fém
- Bármely nyílászáró típusra felszerelhető (műanyag, alumínium, fa) melynek a külső peremkialakítása megfelelő
- Profilból egyedi alakzatok is elkészíthetőek
- Ajánlott maximális szélesség: 1200 mm
- Ajánlott maximális magasság: 1200 mm
- Ajánlott maximális felület: 1,44 nm

Rögzítő klipszek felszegecselése

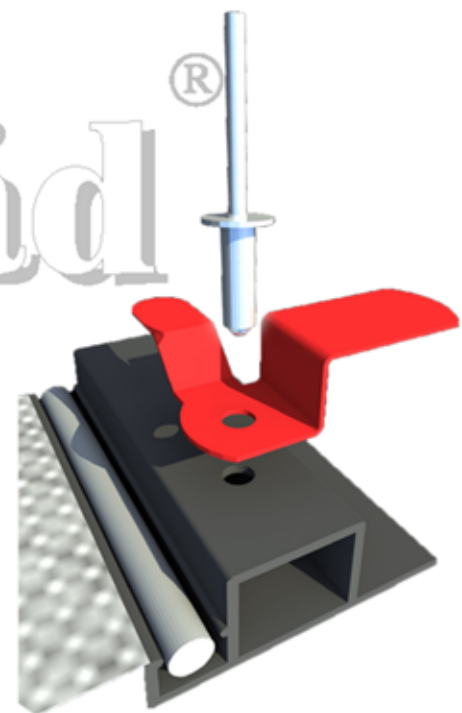

Felmérés:

Gyártási méret

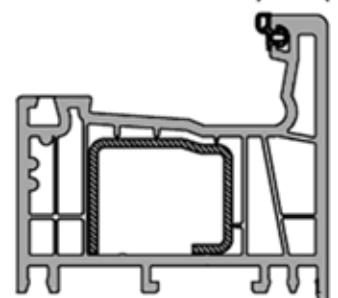
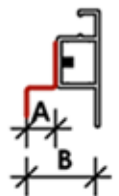
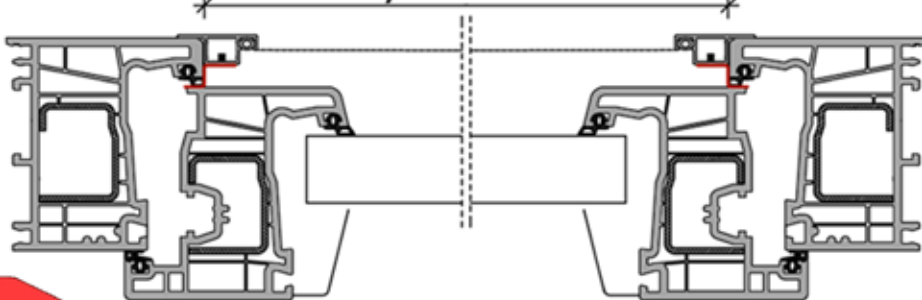

Elfordítható klipszek méretei:

A	Klipsz tényleges magassága	5	8	10
B	Klipsz + profil	14	17	19

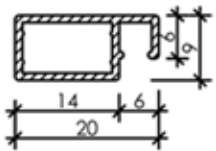

Alkalmazás:

Kisméretű nyílászárók, nyílások fix szúnyoghálóval történő ellátásának egyszerű megoldása.

A műanyag keretszerkezet rejtett sarokelemekkel van összeállítva. A termék rögzítése kívülről történik az előre elkészített furatokon keresztül. A furatokat úgy készítjük el, hogy a profil teljes vastagságát átfúrjuk 4mm vastag vasfúróval, majd a külső oldalon 8mm-es furatra bővítjük. Alkalmazhatunk lépcsős kialakítású fúrószárat, így egy művelettel elvégezhetjük a furat kialakítását. Csavarozáshoz ajánlott lencsefejű csavart alkalmazni. Csavarok behajtása után a külső oldalon lévő 8-as lyukba takaró kupakot helyezünk. Csak olyan helyen lehet alkalmazni, ahol kívülről megközelíthető a nyílászáró.

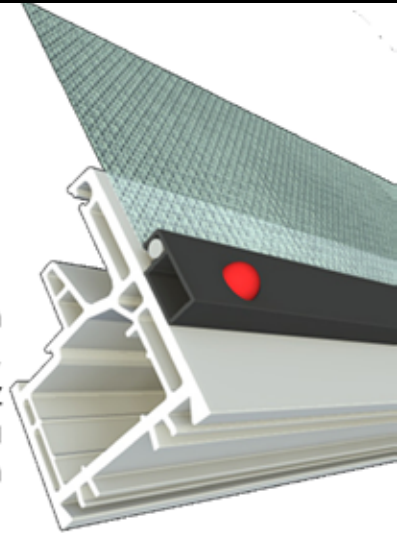

Műszaki jellemzők:

- Keret: műanyag profilból, a sarkoknál gérbe vágva
- Sarokelem: rejtett sarok
- Alapszínek: fehér, sötétbarna
- Aranytölgy, dió, vagy mahagóni színű renolit fólia bevonattal is rendelhető
- Egyedi renolit fólia bevonat is rendelhető az Atenád színminta alapján
- Háló: szürke színű, UV álló, üvegszál
- Rögzítés: kívülről, csavarral
- Bármely nyílászáró típusra felszerelhető (műanyag, alumínium, fa)
- Ajánlott maximális szélesség: 600 mm
- Ajánlott maximális magasság: 900 mm
- Ajánlott maximális felület: 0,54 nm

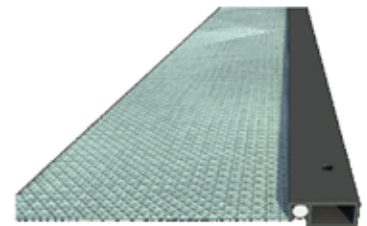

®
4-es furat készítése

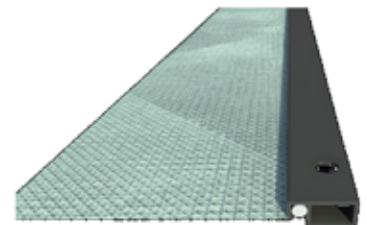

8-as furatra bővítjük a felső profil furatát

Felmérés: Minimális szélességi méret meghatározása: $X+40\text{mm}=\text{Gyártási méret}$

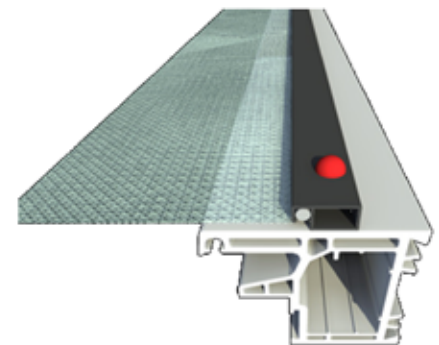
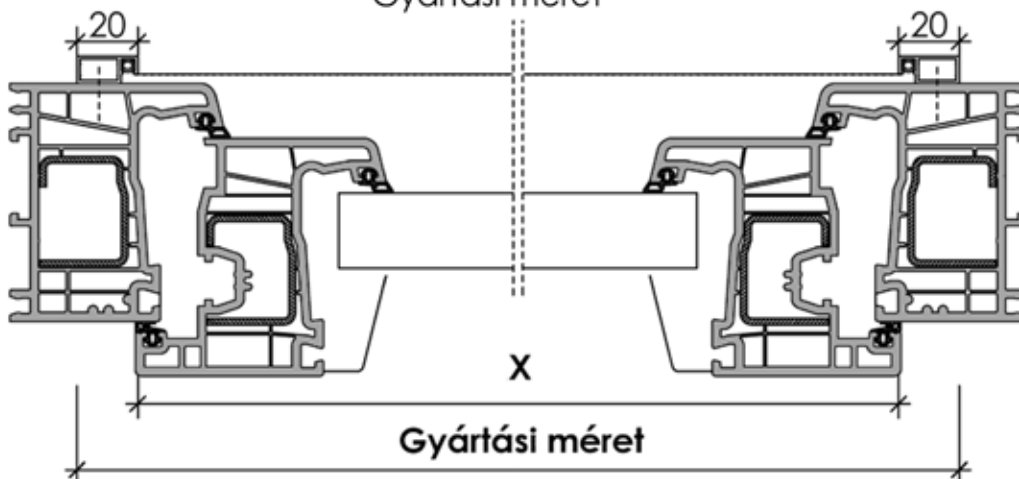

Csavar behajtása, takaró kupak behelyezése

Műanyag redőnyrendszerek

HEROAL külső és vakolható tokos
alumínium redőnyrendszerek

PERFEKT áthidaló helyére és
nyílászáróra építhető tokrendszer,
redőnyökhöz és zsaluziákhoz

EXTE nyílászáróra építhető
redőnyrendszerek

Fix szúnyogháló rendszerek

Mobil szúnyogháló rendszerek

Pliszé szúnyogháló rendszerek

Alumínium zsaluziák

Alumínium zsalugáterek

Napellenzők

Télikert árnyékolók

Textil ablakárnyékolók

Szellőző rendszerek

Lamellás árnyékolók

Szalagfüggönyök

Roletták

Sávrolók

Pliszé ablakárnyékolók

Alumínium relaxák

Fa relaxák

Motorok, vezérlések

HEROAL PHOTOVOLTAIK napelemek



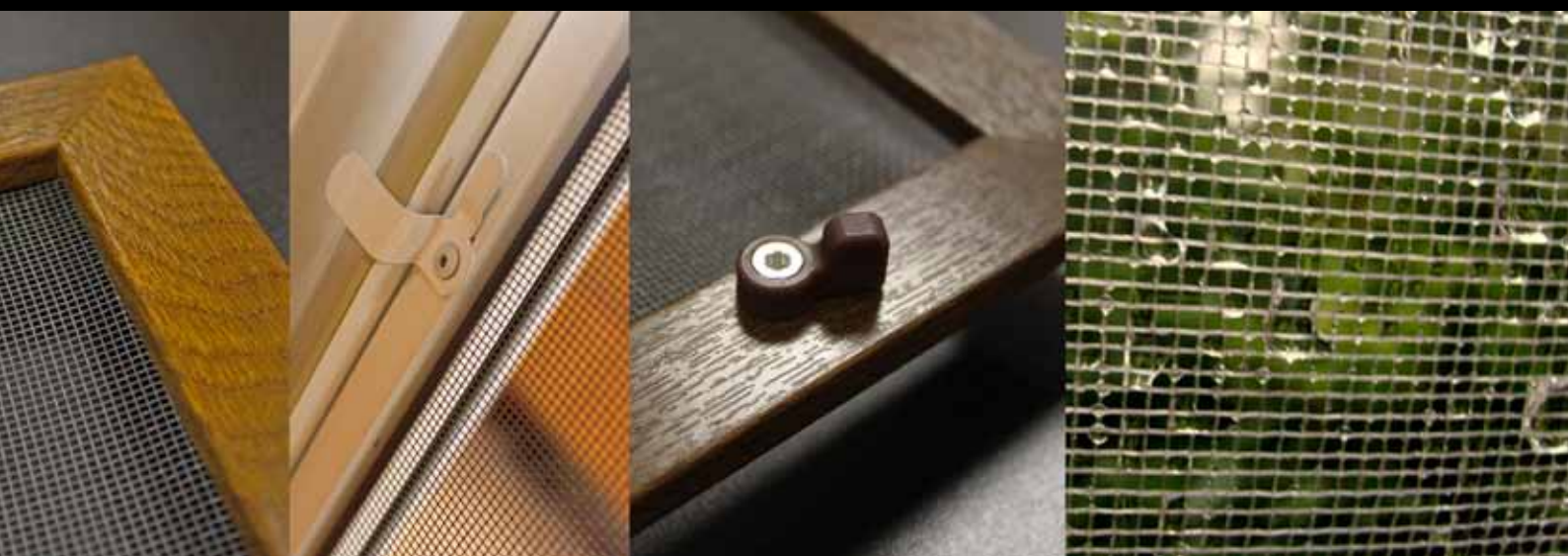

Termékeink szerződött viszonteladó partnereinken keresztül kerülnek értékesítésre.

2120 Dunakeszi, Pallag utca 47.
info@atenad.hu
Tel.: +36 27 547 670 Fax: +36 27 547 671

www.atenad.hu

Az Ön viszonteladó partnere: